



napęd COMPACT



napęd STANDARD

platforma z najazdem bocznym



# GSL ARTIRA

platforma schodowa z torem prostym lub krzywoliniowym



**Platforma schodowa GSL ARTIRA** to urządzenie, którego montaż jest możliwy w większości obiektów. Poprzez fakt, że tor jezdny platformy jest projektowany pod indywidualne wymiary klatek schodowych, GSL ARTIRA znajduje zastosowanie w budynkach mieszkalnych oraz użyteczności publicznej w celu likwidacji barier architektonicznych. Żadna inna platforma na rynku nie gwarantuje tak bezpiecznego i niezawodnego użytkowania jak GSL ARTIRA.

**Platforma GSL ARTIRA** wyposażona jest w poręczne bezpieczeństwo i klapki najazdowe otwierane i zamykane na poziomach przystanków od strony wjazdu i wyjazdu. Posiada sygnał alarmowy w przycisku „STOP”, systemy zabezpieczające przed zgnieceniem, czujniki przeciążenia platformy, ręczny lub akumulatorowy zjazd awaryjny oraz świetlną listwę sygnalizującą jazdę.

**GSL ARTIRA** jest wytworzona zgodnie z dyrektywami UE-2006/42/WE (Dyrektywa Maszynowa), 2004/1008/WE (Dyrektywa Kompatybilności Elektromagnetycznej), 2006/95/WE (Dyrektywa Niskonapięciowa) oraz normy zharmonizowanej z Dyrektywą Maszynową EN81-40 (Dźwigi schodowe oraz podesty pochyłe do transportu osób z ograniczoną możliwością poruszania się). Posiada świadectwo CE.

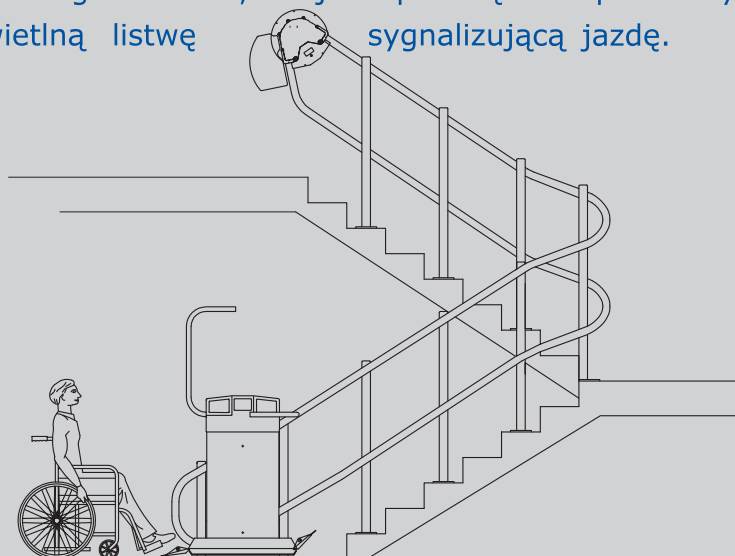

Przedstawiciel:



**TARLIFT s.c.**  
33-100 Tarnów  
ul. Krakowska 25 lok.7  
www.tarlift.pl biuro@tarlift.pl

# GSL ARTIRA platforma schodowa z torem prostym lub krzywoliniowym

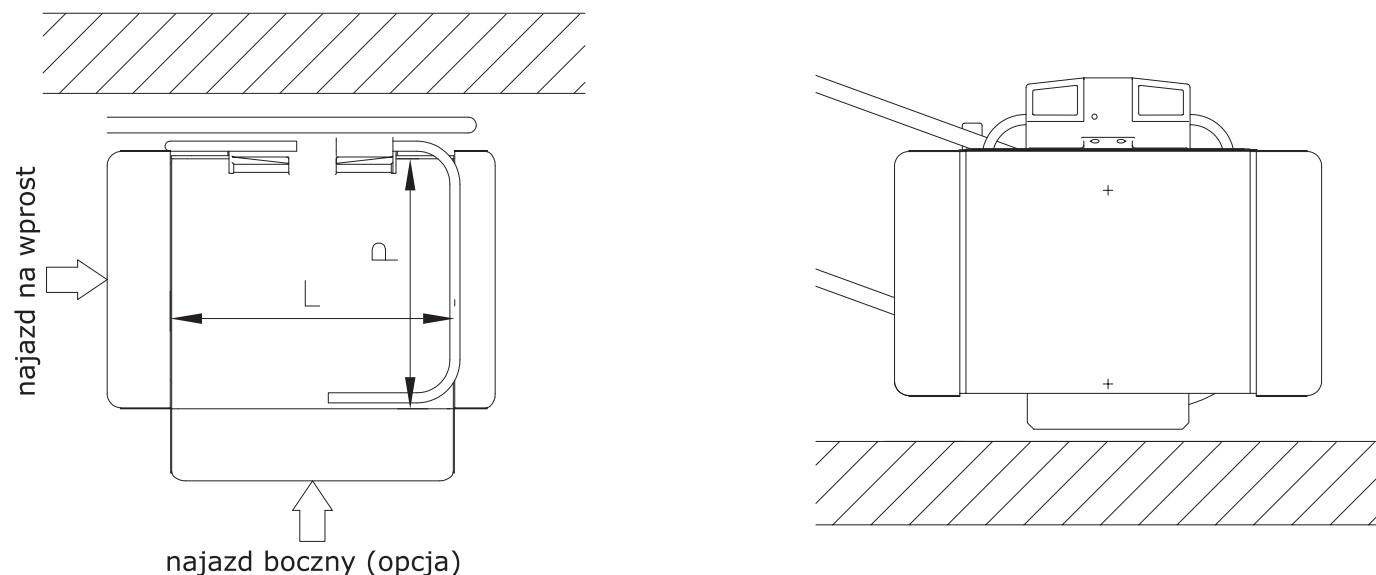

## PARAMETRY TECHNICZNE:

Wymiar platformy (PxL):	700x750mm 800x900mm 800x1050mm 800x1220mm
Udźwig:	250kg
Prędkość jazdy:	max 0,1 m/s, na zakrętach 0,06 m/s
Rodzaj napędu:	linowy
Tor jazdy:	krzywoliniowy, dwie rury stalowe w standardzie malowane proszkowo na kolor RAL 7030
Mocowanie:	do ściany lub do słupków podporowych
Szerokość złożonej platformy (C):	311mm (mocowana do ściany) 366mm (mocowana do słupków)
Najazd na platformę na dolnym przystanku:	na wprost lub boczny
Sposób składania i rozkładania:	ręczny lub automatyczny
Zasilanie:	230VAC, 16A, 3x2,5mm <sup>2</sup> , sterowanie 24V
Kolor obudowy platformy:	RAL 7030

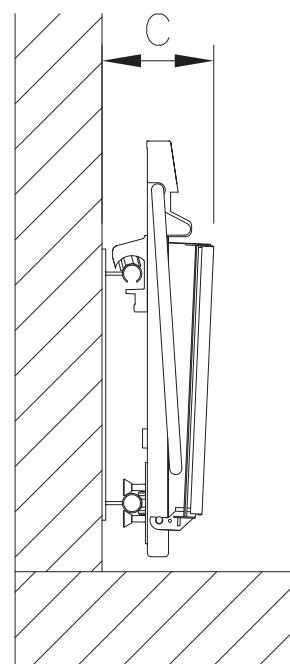

## Opcje:

- rozkładane krzeselko na platformie dla jednej lub dwóch osób,
- pilot osoby towarzyszącej,
- oświetlenie podestu platformy przy wsiadaniu,
- dowolny rozmiar podłogi platformy,
- blokada zabezpieczająca platformy,
- wykonanie toru jezdni w dowolnym kolorze wg RAL, ocynkowanego lub ze stali nierdzewnej,
- wykonanie elementów platformy w dowolnym kolorze wg RAL,
- pokrowiec na platformę,
- akumulatorowy zjazd awaryjny,
- parkowanie platformy na górnym przystanku poza biegiem schodowym,
- alarm audiowizualny montowany na klatce schodowej informujący, że platforma jest w ruchu.

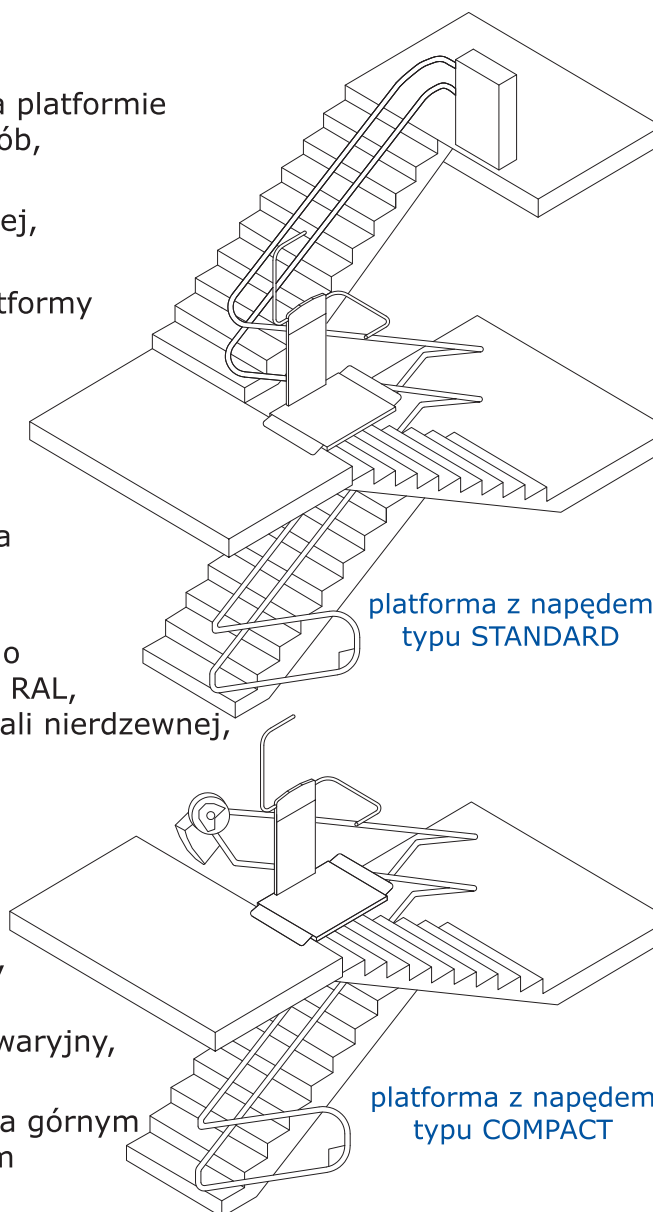

jazda pozioma



rozkładane krzeselko



parking pod kątem 180°



parking pod kątem 90°



parking na wprost

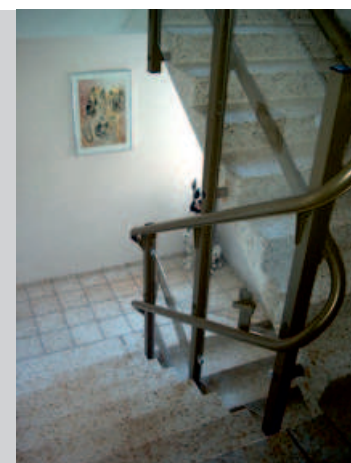

montaż w duszy schodów



dolny przystanek oddalony



zakręt zewnętrzny